

SW 450



Konventionelle Schärfmaschine zum Schleifen von HSS- und Segment-Kreissägeblättern mit Spitz- und Bogenzahn



+ Schärfen, Neuverzahnen und Anfasen von Metallkreissägeblättern

Der Sägeblattschärfautomat SW 450 eignet sich primär zum Schleifen von Metall- und Segmentkreissägeblättern mit Spitz- und Bogenzahn.

Vorteile der SW 450

- + Der Hauptantrieb und die Schleifwelle haben getrennte Motoren
- + Die Schleifwelle ist mehrfach in Präzisionswälzlagern gelagert
- + Bewährte, völlig verschleiß- und wartungsfreie Schleifkopfführung
- + Maschinengetriebe läuft in Ölbad
- + Einfache Nockenumschaltung für Spitz- und Bogenzahn
- + Sägebandanordnung garantiert gute Sicht beim Einstellen der Maschine

Technische Daten

Arbeitsbereich für Kreissägeblätter

Durchmesser	22 – 450 (550) mm
Sägeblattdicke	bis 8 mm
Zahnteilung	bis 25 mm
Zahnhöhe	bis 8 (12) mm
Zahnformen	Bogenzahn (Form B, Bw und C nach DIN 1840) Spitzzahn (Form A nach DIN 1840) Trennjägerzahn (optional)

Arbeitsgeschwindigkeit

65 Z/Min. (optional 45/90 Z/Min. umschaltbar; optional 45 – 180 Z/Min. stufenlos einstellbar)

Schleifscheiben

Ø 150 mm x 25 mm

Elektroinstallation

Leistungsaufnahme Maschine ca. 1 kVA

Gewicht

Maschine ca. 140 kg

Abmessungen (B x T x H)

680 x 655 x 1205 mm

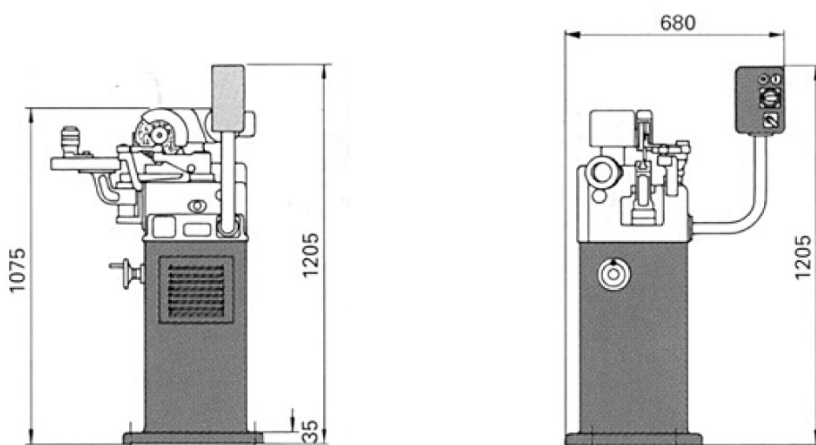

Loroch GmbH – Ein Unternehmen der VOLLMER Gruppe
 Josef-Loroch-Str. 1, 69509 Mörlenbach, Germany
 Telefon +49 (0)6209 7159-50, Telefax +49 (0)6209 7159-38
 info@loroch.de, www.loroch.de

Technische Änderungen u. Druckfehler vorbehalten | 210521-1

Mehr Informationen
und Produktvideos

Loroch
sharp solutions!

