

# PowerStar 850



Schärfen, Neuverzahnen und Anfasen  
von Metallkreissägeblättern im CBN-Tiefschliff



- + Semiautomatisches Anfasen des Sägeblattes
- + Einstellbare Anfaswinkel
- + Einschleifen von Spanteilerrillen mit Zusatzvorrichtung

# PowerStar 850

Die Maschine besticht durch ihre Vielseitigkeit, ihren Bedienungskomfort sowie ihre hohe Steifigkeit und die dadurch erreichbare Schliffgüte. Die PowerStar 850 wird somit auch gehobenen Ansprüchen gerecht.

Die Programmierung erfolgt über einen großen Touchscreen. Durch eine übersichtliche Darstellung mit Hilfe von gut verständlichen Symbolen ist die Bedienung sehr einfach und alle Einstellungen sind auf einen Blick verfügbar. Änderungen können somit schnell vorgenommen werden. Die Maschine schlägt dem Bediener jeweils eine optimale Vorschubgeschwindigkeit vor. Span- und Freiwinkel sind bei den Standardzähnen frei wählbar. Das manuelle Einfädeln der Schleifscheibe ist einfach und sehr betriebssicher. Das Schärfen des Sägeblattes erfolgt dann meist in nur einer Sägeblattumdrehung.

Durch einen Direktantrieb der Schleifspindel werden Leistungsverluste und unerwünschte Schwingungen vermieden und die Schleifscheibenstandzeiten wesentlich verbessert.

Nach dem Schärfen oder Neuverzählen erfolgt auf Wunsch das Anfasen der Sägezähne. Der Schleifkopf sowie die Kühldüsen schwenken automatisch in die korrekte Anfasposition. Mit Hilfe der Cursortasten oder des elektronischen Handrades wird der zu fasende Sägezahn mit der rotierenden Schleifscheibe leicht antouchiert. Türe schließen und START drücken – den Rest erledigt die Maschine!

Optional kann der Anfaswinkel in 5° Schritten von 0 – 45 Grad eingestellt werden. Eine zusätzliche Sägeblattanlage am Schleifpunkt stellt eine symmetrische Anfasung sicher. Mit einer schnell montierbaren Zusatzvorrichtung können Spanteilerrillen eingeschliffen werden.

# Ausstattung

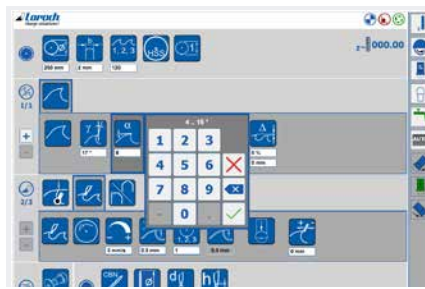

Benutzeroberfläche mit Symbolen

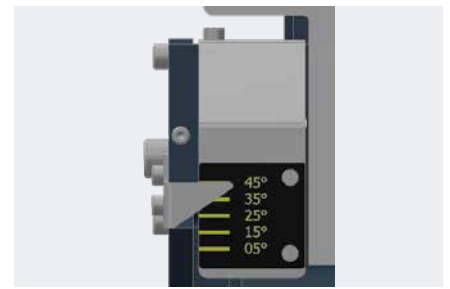

Einstellbarer Anfaswinkel



Elektronisches Handrad

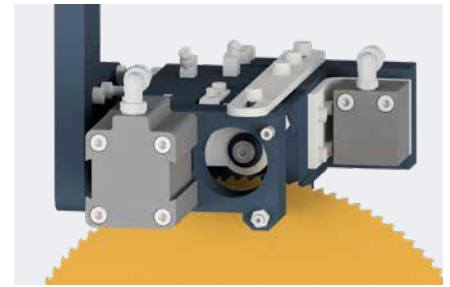

Spanteilerschleifvorrichtung



# Beispiele Zahnformen

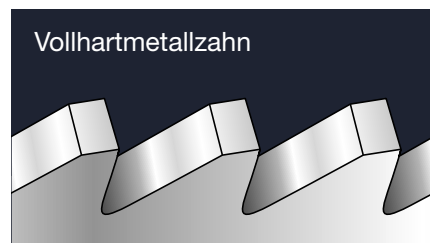
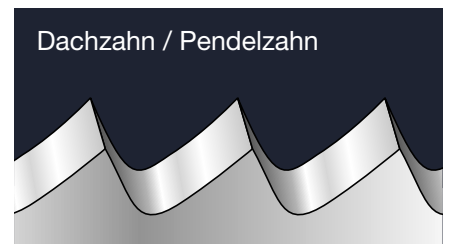
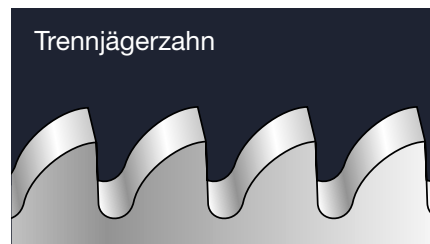
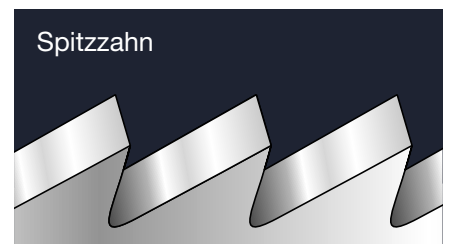

Die PowerStar 850 ist eine flexible, CNC-gesteuerte High-Tech-Schleifmaschine zur Komplettbearbeitung von Metallkreissägeblättern.

# Vorteile der PowerStar 850

## Komplettbearbeitung

- + Automatisches Schärfen und Neuverzahnen der Sägeblätter
- + Semiautomatisches Anfasen
- + Einschleifen von Spanteilerrillen mit Zusatzeinrichtung
- + Verschiedene Zahnformen und Zahngeometrien verfügbar

- + Messschleifen (mehrere Sägeblätter können auf exakt gleichen Außendurchmesser geschliffen werden)
- + Schleifen von VHM-Sägeblättern mit automatischer Umschaltung der Schleifscheibenumfangsgeschwindigkeit zwischen DIA und CBN
- + Großer Sägeblattdurchmesserbereich von 40 – 850 mm (920 mm)

## Schliffgüte

- + CBN-Tiefschliff sowie effektive Kühlung und Filterung des Kühlmittels
- + Absolute Teilungsgenauigkeit durch präzise, CNC-gesteuerte Achsen
- + Steife Maschine und schwingungsarmer Direktantrieb der Schleifspindel
- + Zusätzliche Sägeblattanlage am zu schleifenden Zahn

## Geringe Rüstzeiten

- + Der nächste Schleifauftrag kann vorprogrammiert werden – auch während des Betriebs.
- + Mit nur einem Spannflansch können Sägeblätter von 130 – 850 (920) mm Durchmesser geschliffen werden.
- + Schleifkopf und Kühldüsen schwenken automatisch in die korrekte Anfasposition

## Flexibler Einsatz

- + Span- und Freiwinkel „frei wählbar“
- + Einstellbarer Anfassschwenkwinkel
- + Verschiedene Zahnformen und Zahngeometrien vorhanden
- + Schleifen von Varioverzahnungen

Maschine für den Einsatz von Kühlemulsion oder Kühlöl lieferbar

Geringer Platzbedarf trotz integriertem 300 l Kühlmittelbehälter mit Hochdruckpumpe

Gutes Preis-/Leistungs-Verhältnis

Optionales Zubehör:

- + Effektive Abluftfilter für Öl oder Emulsion
- + Externer, wartungsfreundlicher Feinstfilter zum Herausfiltern von HSS oder Hartmetallspänen – als Ergänzung zum integrierten Kühlmittelfilter
- + Internetanschluss zur Ferndiagnose



4 gesteuerte Achsen,  
davon 2 simultan geregelte CNC-Achsen

# Technische Daten

Arbeitsbereich	
Sägeblatt Schärfen	Ø (40) 130 – 850 (920) mm
Sägeblatt Anfasen	Ø (105) 145 – 850 (920) mm
Einschleifen von Spanteilerrillen	Ø (115) 180 – 710 mm
Zahnteilung	1 – 40 mm
Zahnhöhe	max. 17 mm
Zähnezahl	2 – 998
Sägeblattdicke	bis 8 mm
Schleifscheiben	
CBN oder DIA	Ø 200 mm (14F1)
Bohrung	Ø 32 mm
Kühlung	
Kühlmitteldruck	ca. 6 bar
Kühlmittelart	Kühlemulsion / Kühlöl
Kühlmittelinhalt	300 l
Elektroinstallation	
Schleifmotorleistung	3 kW
Leistungsaufnahme Maschine	ca. 6,5 – 8,9 kVA
Gewicht	
Nettogewicht	ca. 1250 kg
Abmessungen (B x T x H)	
Maschine	1250 x 1875 x 2200 mm
Höhe mit Luftfilter (Öl)	ca. 2300 mm (ca. 2650 mm mit Modell 3001)
Höhe mit Luftfilter (Wasser)	ca. 2650 mm
Transport Zugangsöffnung (H)	min. 2020 mm

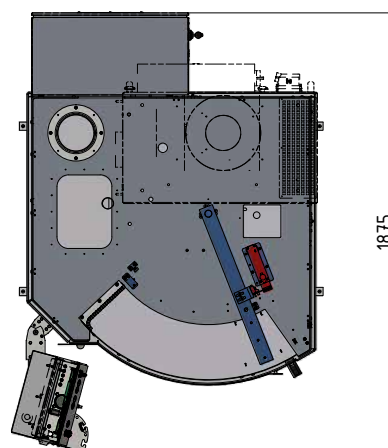
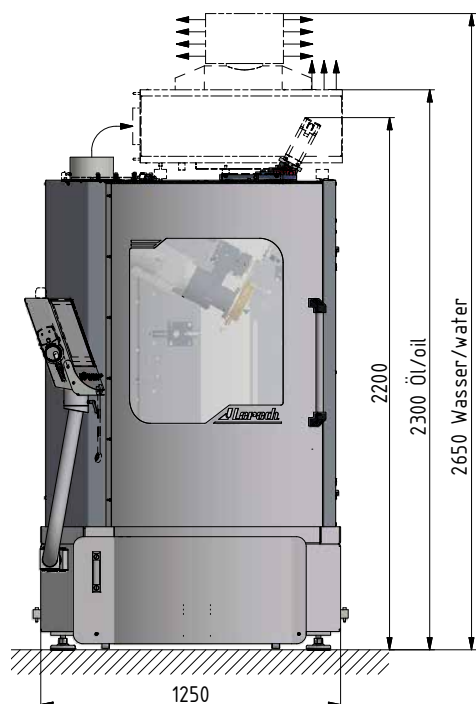

**Loroch GmbH** – Ein Unternehmen der VOLLMER Gruppe  
 Josef-Loroch-Str. 1, 69509 Mörlenbach, Germany  
 Telefon +49 (0)6209 7159-50, Telefax +49 (0)6209 7159-38  
 info@loroch.de, www.loroch.de

Technische Änderungen u. Druckfehler vorbehalten | 230627-1

Mehr Informationen  
und Produktvideos

**Loroch**  
sharp solutions!

